

Avfuktare **CONSORB DC-50 R**



Avfuktningsskapacitet vid 20°C / 60%RF

3 kg/h

Torrluftflöde

550 m³/h

- Tvättbar rotor
- Inget löst damm i rotorn
- Rostfritt chassi
- Servicevänlig
- Lång livstid



Utsnitt ur en avfuktarrotor från Seibu Giken. Tack vare de många kanalerna i SSCR rotorn tas fukten upp extra effektivt!



TEKNISKA DATA

Avfuktarmodell	DC -50R
Nominell kapacitet ¹ (kg/h)	3,0
Torrluftflöde ² (m ³ /h)	550
vid externt statiskt tryck	150
Våtluftflöde ² (m ³ /h)	150
vid externt statiskt tryck	100
Värmareffekt (kW)	5,0
Anslutningseffekt (kW)	5,5
Avsäkring 3 x 400 V / 50Hz, [A]	16
Vikt (kg)	63

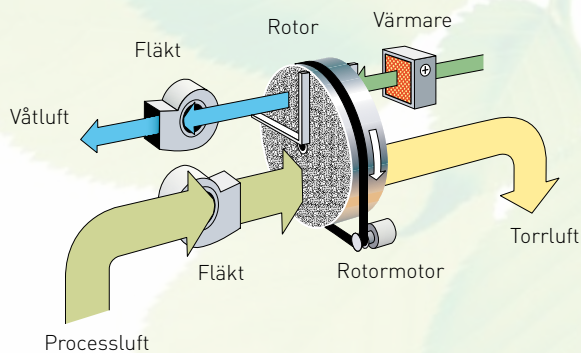

- ¹ Gäller vid 20°C/ 60%RF.
- ² Luftflöde vid densitet 1,20 kg/m³.

KORREKTIONSDIAGRAM

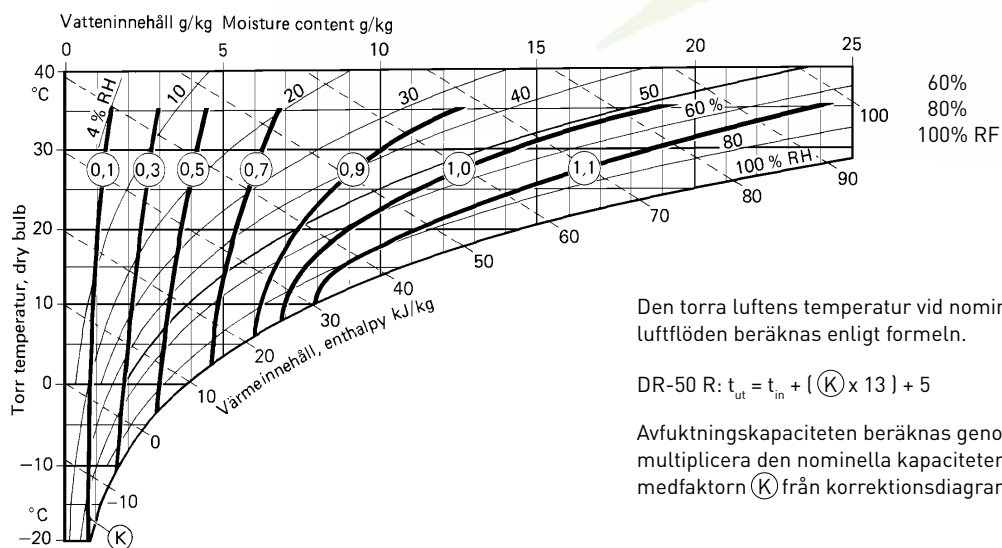

DIMENSIONER

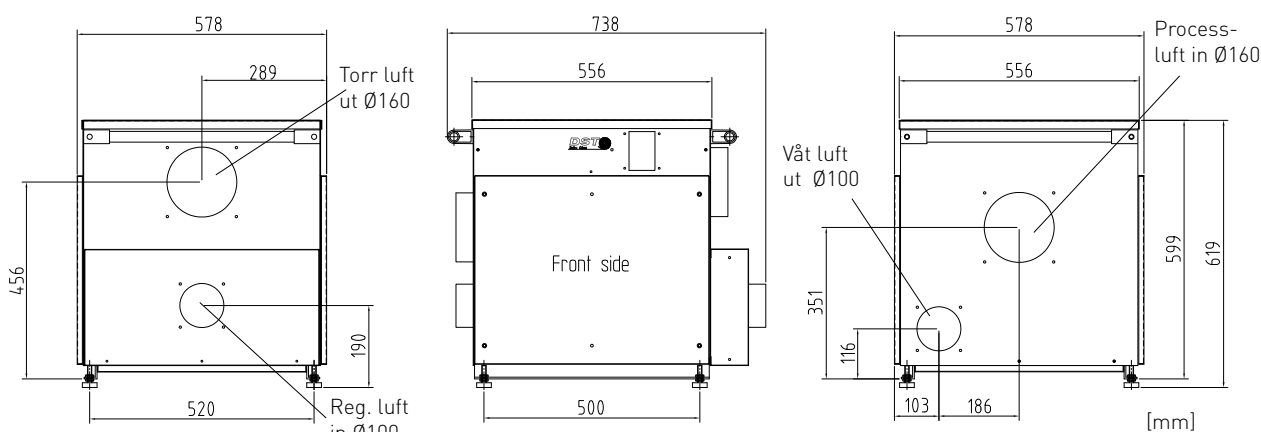

Rätten till ändringar utan föregående meddelande förbehålls. Installationsritning finns att ladda ner från www.dst-sg.com

DST Seibu Giken AB

Avestagatan 33 | SE-163 53 Spånga, Sverige

Tel +46 8 445 77 20 | Fax +46 8 445 77 39

www.dst-sg.com | info@dst-sg.com

Representanter i över 40 länder, se www.dst-sg.com